

Assembly Instructions

ULTRA/Deck™ Structural Foam Platform Truck

24" x 48" & 30" x 60"

Instrucciones de ensamblaje
Carretilla con Plataforma de Espuma de Plástico Estructural

Instructions d'assemblage
Chariot à plateau en mousse structurée
ou en mousse structurée

STEP A

1. Place deck upside down on a table or floor.
 2. Fit socket stiffeners into groove. Note: A nut is welded to each socket. Face the nuts toward the middle of the deck.
 3. Place the swivel casters on the deck, at the socket end.
 4. Place the rigid casters at the opposite end.
 5. The top plate of each caster is centered over the stiffener tube and lined up with the four lag shields (pre-installed).
 6. Place a flat washer over each lag screw.
 7. Place a lag screw and torque down through the slot in each caster.
- Four screws required per caster. Apply an even amount of torque to each screw.

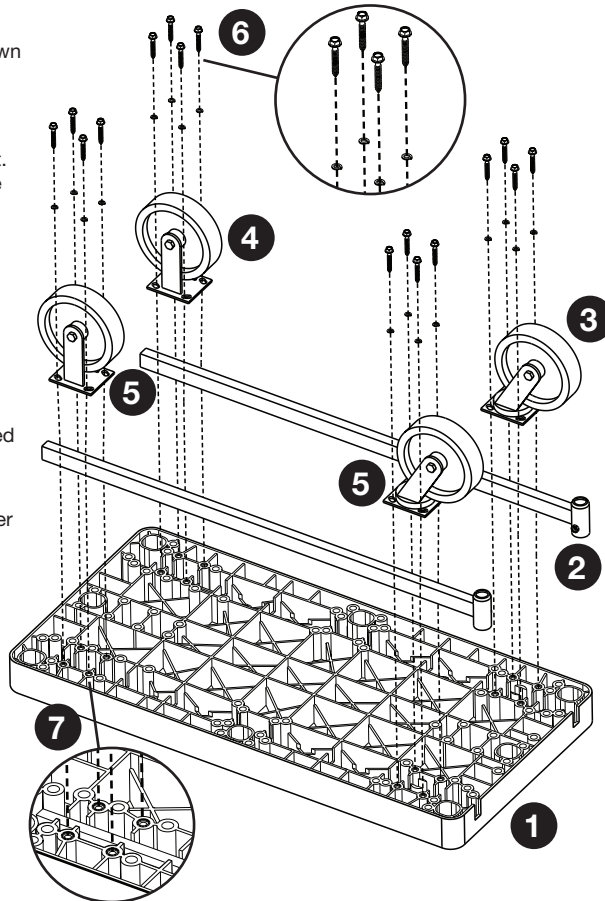

TOOLS: HERRAMIENTAS: OUTILS :

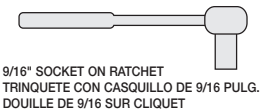
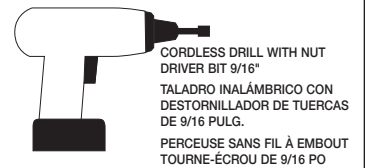

PARTS: PARTES: PIÈCES:

- 2 RIGID CASTERS
RUEDAS RÍGIDAS
ROULETTES FIXES

- 2 SWIVEL CASTERS
RUEDAS GIRATORIAS
ROULETTES PIVOTANTES

- 16 LAG SCREWS
TORNILLOS GOLOSOS
TIRE-FOND

- 16 LAG SHIELDS
RECEPTÁCULOS PARA TORNILLOS
INSERTS DE VISSAGE

- 16 FLAT WASHER
ARANDELA PLANA
RONDELLE PLATE

- 2 SOCKET STIFFENERS WITH WELDED NUT
REFUERZOS DE CUBOS CON TUERCA SOLDADA
RAIDISSEURS À MANCHON AVEC ÉCROU SOUDÉ

- 1 DECK
PLATAFORMA
PLATEAU

- 1 HANDLE
AGARRADERA
GUIDON

- 2 3/8 HEX HEAD CAP SCREW
TORNILLO DE CABEZA HEXAGONAL DE 3/8
VIS À TÊTE HEXAGONALE DE 3/8

- 2 3/8 JAM NUTS
CONTRATUERCAS DE 3/8
CONTRE-ÉCROUS DE 3/8

STEP B

1. Turn the deck over onto its casters and insert the handle into the sockets.
2. Thread the 3/8-16 jam nut onto the 3/8-16 x 1" hex head cap screw. There are two of each.
3. Thread the hex head cap screws into the nut welded to each socket. Tighten securely.
4. Adjust the jam nut so that the hex head cap screw can be tightened securely. Complete installation by seating jam nut against the welded nut.

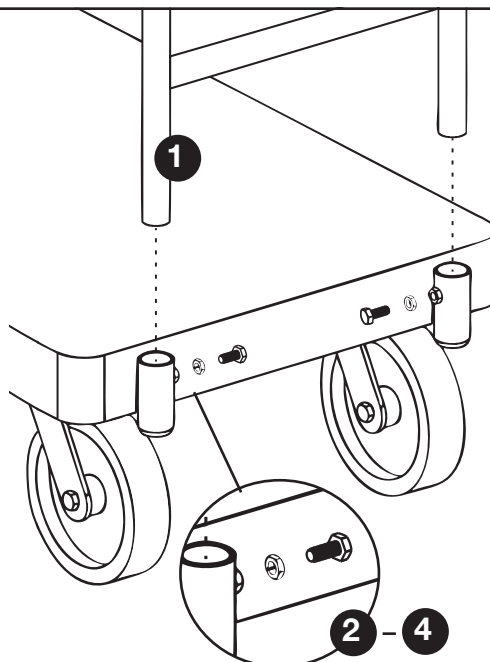

Instrucciones de ensamblaje / Instructions d'assemblage

PASO A

1. Coloque la plataforma de forma invertida sobre una mesa o el piso.
 2. Coloque refuerzos de cubos dentro de ranuras. Nota: Una tuerca es soldada a cada uno de los cubos. Coloque las tuercas con dirección hacia el centro de la plataforma.
 3. Coloque las ruedas giratorias en la plataforma, al final del cubo.
 4. Coloque las ruedas rígidas en el extremo opuesto.
 5. La placa superior de cada una de las ruedas es centrada sobre el tubo de refuerzo y alineadas con los cuatro protectores de revestimiento que ya están presionados en la plataforma. Receptáculos para tornillos preinstalado en la plataforma.
 6. Coloque una arandela plana sobre cada tornillo goloso.
 7. Coloque un tornillo goloso y apriete a través de la ranura en cada una de las ruedas.
- Cuatro tornillos requeridos por cada rueda. Aplique una cantidad uniforme de fuerza de torsión a cada tornillo.

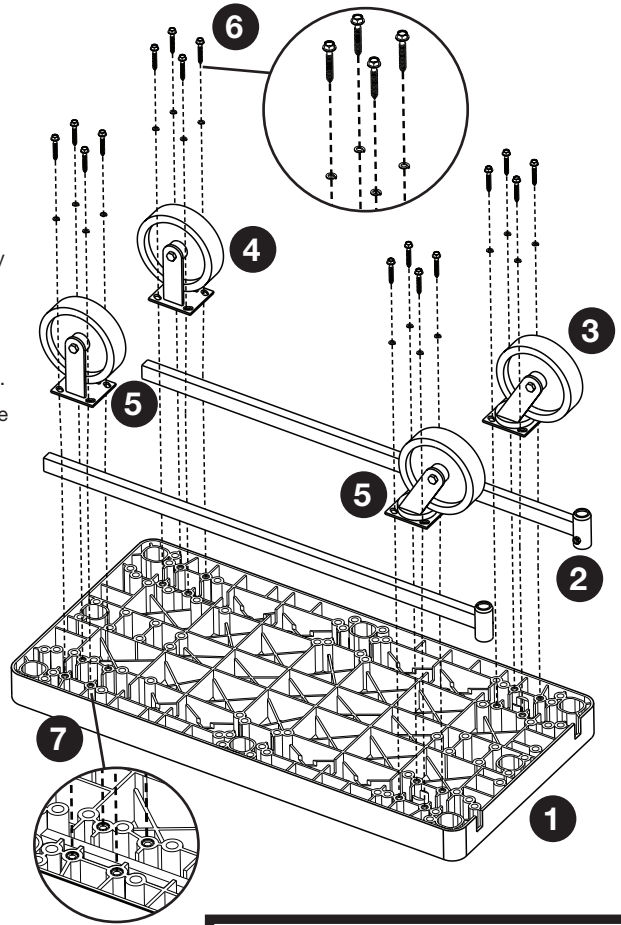

ÉTAPE A

1. Poser le plateau à l'envers sur une table ou sur le sol.
 2. Enfoncer les raidisseurs à manchon dans les rainures. Remarque : Un écrou est soudé sur chaque manchon. Tourner les écrous vers le milieu du plateau.
 3. Placer les roulettes pivotantes sur le plateau, du côté des manchons.
 4. Placer les roulettes fixes du côté opposé.
 5. La plaquette supérieure de chaque roulette est centrée sur le tube du raidisseur et alignée sur les quatre flasques à vis ajustés de force dans le plateau. Inserts de vissage déjà préinstallé dans le plateau.
 6. Placer une rondelle plate sur chaque tire-fond.
 7. Placer un tire-fond dans chaque trou oblong de roulette et le visser.
- Poser quatre vis par roulette. Appliquer le même couple de serrage à chaque vis.

PASO B

1. Voltee la plataforma sobre sus ruedas e inserte la agarradera dentro de los cubos.
2. Rosque la contratuerca de 3/8-16 en el tornillo de cabeza hexagonal de 3/8-16 x 1". Hay dos de cada uno.
3. Rosque los tornillos de cabeza hexagonal en la tuerca soldada en cada uno de los cubos. Apriete firmemente.
4. Ajuste la contratuerca de tal manera que el tornillo de cabeza hexagonal pueda ser apretado firmemente. Asiente la contratuerca contra la tuerca soldada para concluir la instalación.

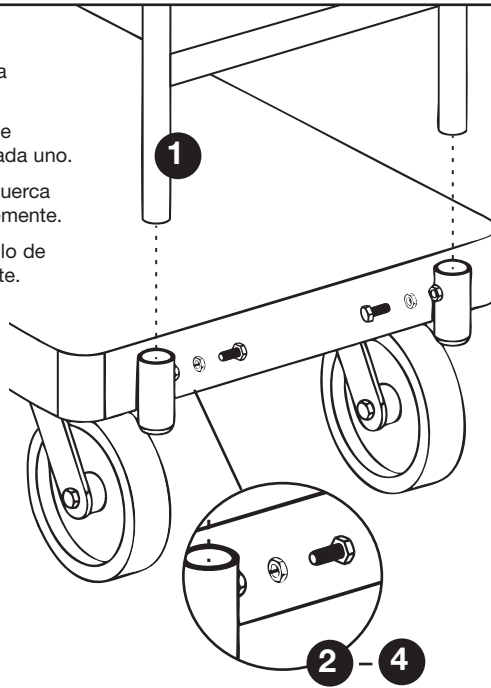

ÉTAPE B

1. Retourner le plateau sur les roulettes et enfiler le guidon dans les manchons.
2. Visser un contre-écrou de 3/8-16 sur une vis à tête hexagonale de 3/8-16 x 1 po. Il y en a deux de chaque.
3. Visser une vis à tête hexagonale dans l'écrou soudé de chaque manchon. Bien serrer.
4. Ajuster le contre-écrou de manière à pouvoir bien serrer la vis à tête hexagonale. Pour terminer l'installation, serrer le contre-écrou contre l'écrou soudé.

Akro-Mils prides itself in providing your best value in storage, organization and material handling products.

If you have any questions, comments or need assistance with this product please call our toll-free service number:
800-253-2467
 Service representatives are available weekdays from 8 a.m. to 5 p.m. Eastern Time to assist you (outside normal business hours, leave a message and we'll get back to you).

